

基礎付き歩車道境界ブロック

- ・長さ2mで相掛構造となっているため、施工が早い。
- ・基礎付き一体成形のため工期短縮とコスト削減が図れます。
- ・不等沈下を防止できます。
- ・B型に対応した片面Rと両面Rがあります。
- ・デリネーター、水抜きも対応します。

両面R

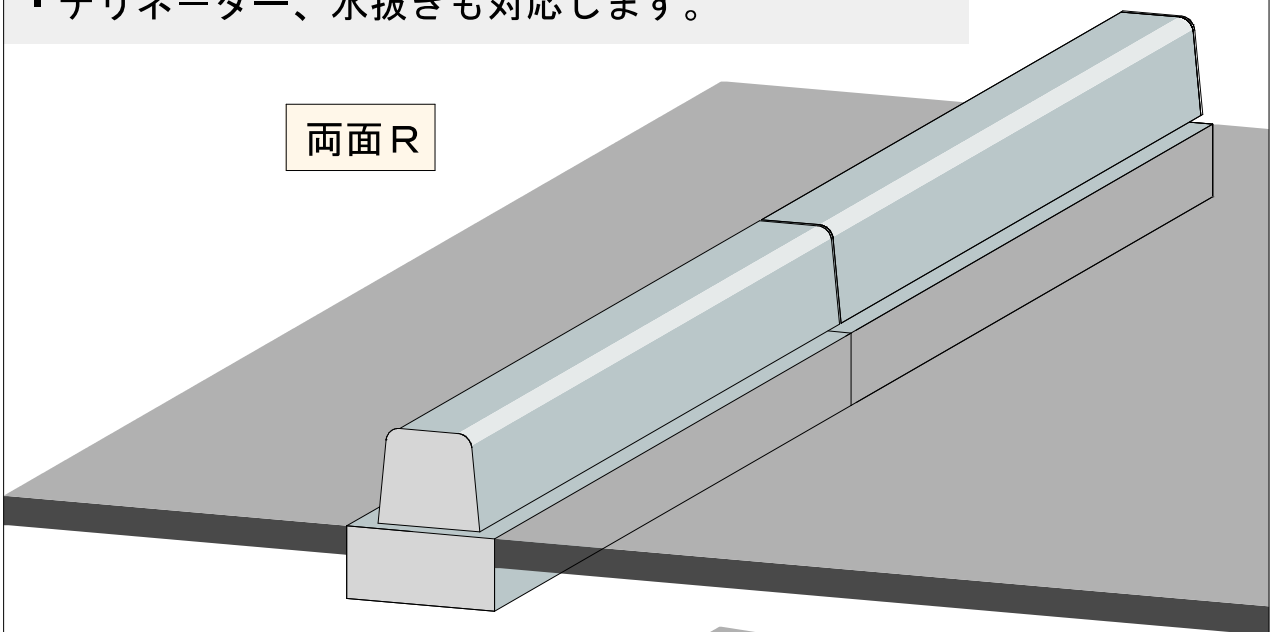

片面R

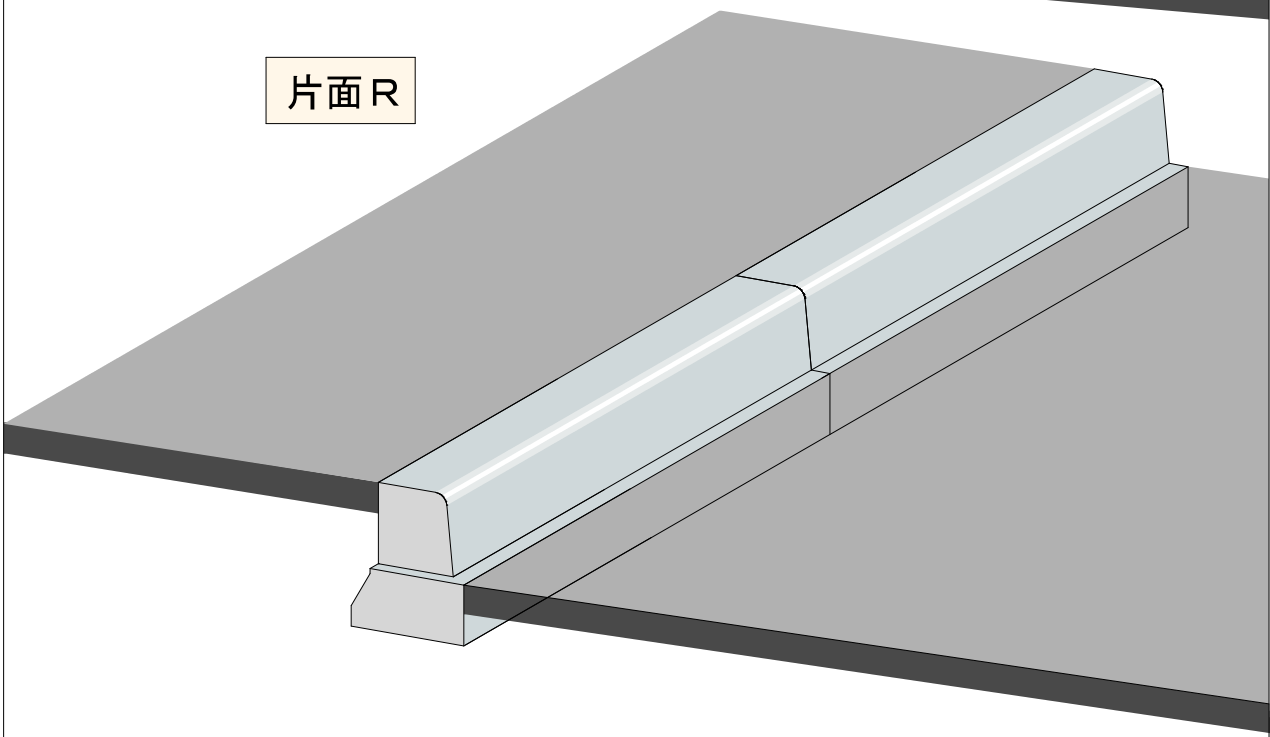

両面R ICK-F

両面R (標準) ICK-F-S 重量 : 410 k g

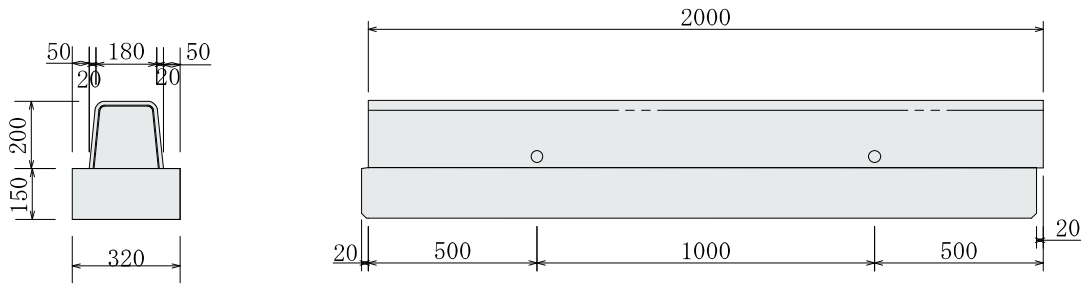

両面R (切下) ICK-F-K 重量 : 386 k g

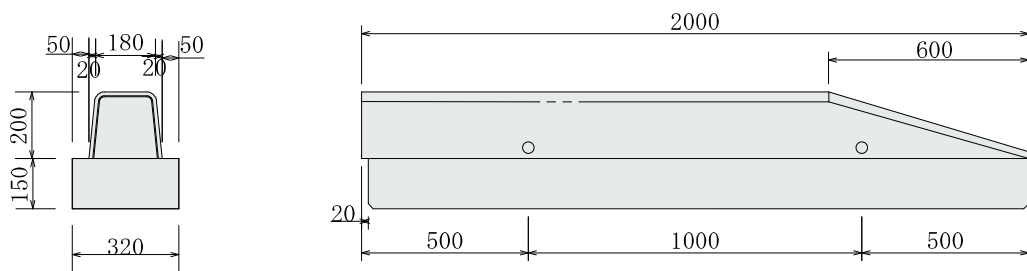

両面R (乗入) ICK-F-N 重量 : 120 k g

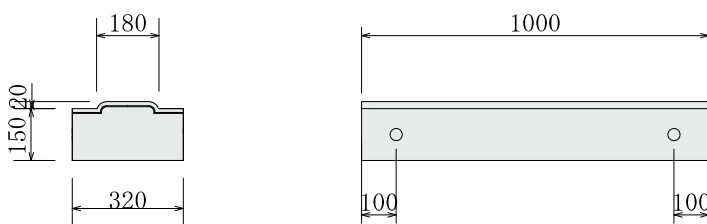

片面R ICK-M

片面R (標準) ICK-M-S 重量 : 375 k g

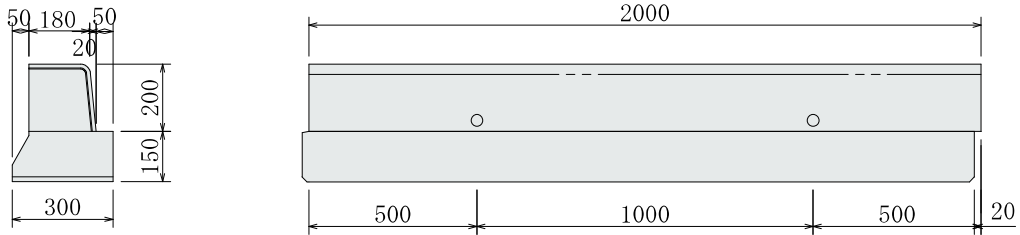

片面R(切下)右 ICK-M-KR 重量 : 361 k g

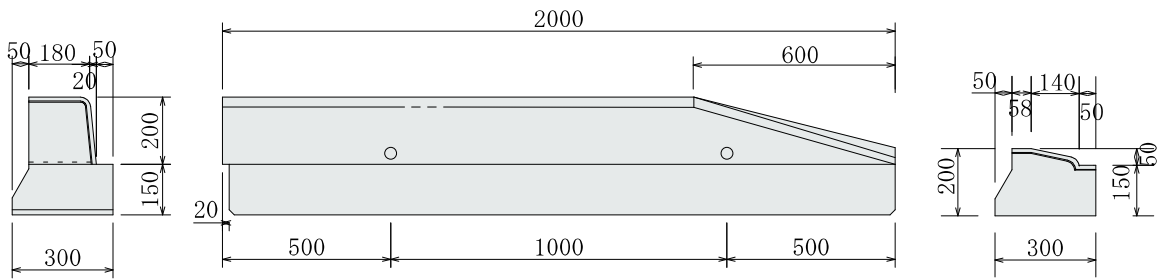

片面R(切下)左 ICK-M-NL 重量 : 361 k g

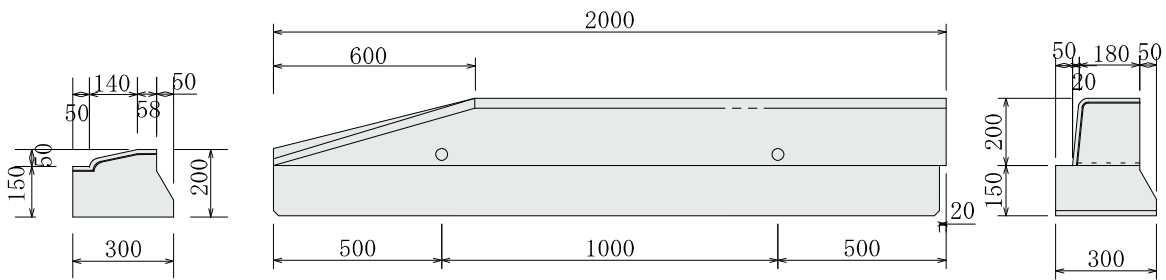

片面R (乗入) ICK-M-N 重量 : 116 k g

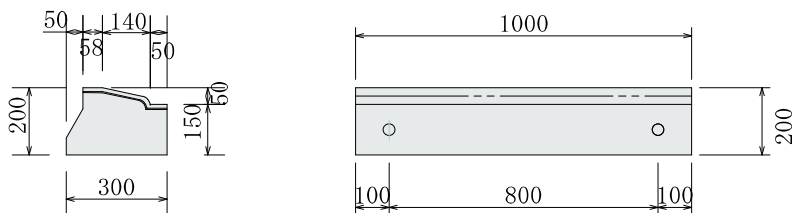

施工方法

1. 吊り方

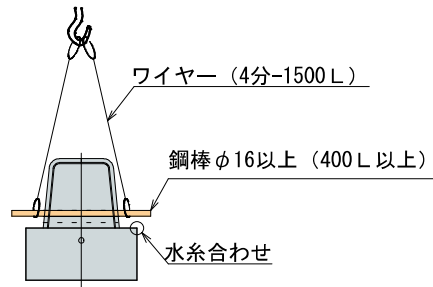

2. 据付方法

基本的に相掛け構造の為、下図の様に施工する。

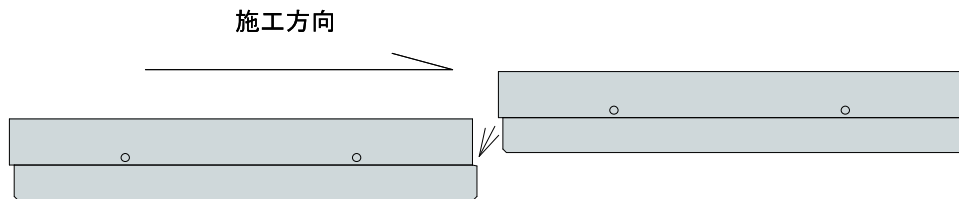

※片面Rの場合は施工方向が逆になれば相掛けの凹凸が合わないので
下図のように①②の製品が有ります。

①製品

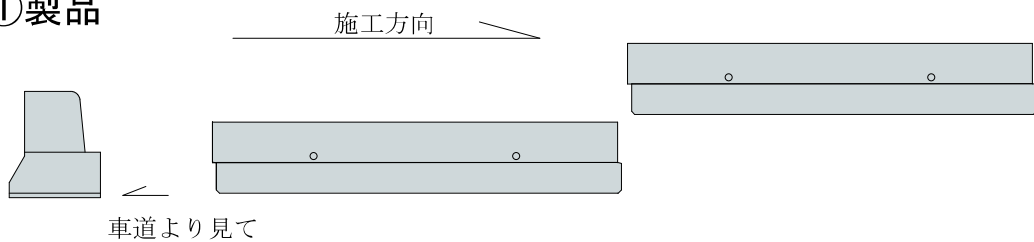

②製品

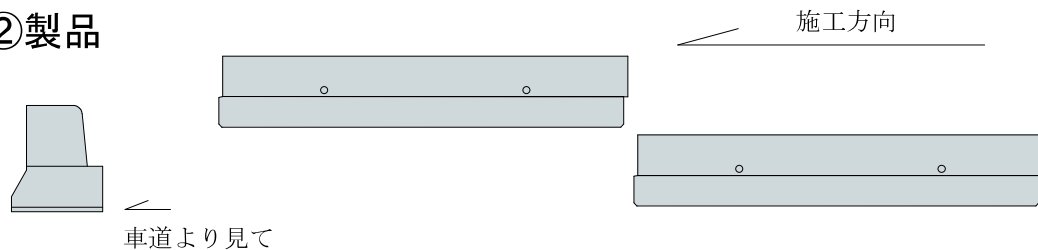

3. 仕上げ作業

ブロック部の目地、吊り穴をモルタル処理する。